

## TECHNICKÝ LIST MINIRYPADLA KUBOTA KX018-4

		Gumové pásy / standardní lopata		
Operační váha (kabina / se standardní lopatou)		kg	1795	
Kapacita lopaty, std SAE / CECE		m <sup>3</sup>	0,04	
Šířka lopaty	s bočním břitem	mm	474	
	bez bočního břitu	mm	450	
Motor	Model	D902-BH		
	Typ	vodou chlazený, diesel		
	Výkon (ISO 9249 NET)	kW / rpm	11,8 / 2300	
		PS /rpm	16 / 2300	
	Počet válců	3		
	Vrtání x zdvih	mm	72 x 73,6	
Obsah válců	cc	898		
Celková délka		mm	3710	
Celková výška		mm	2330	
Rychlost otáčené nadvahy		rpm	9,1	
Šířka gumových pásů		mm	230	
Rozvor hnacích a vodících kol		mm	1230	
Radlice (šířka x výška)		mm	990/1300 x 230	
Hydraulické čerpadla	P1, P2	variabilní axiální pístové		
	Průtok	l / min	17,3	
	Hydraulický tlak	Mpa (kgf / cm <sup>2</sup> )	21,6 (220)	
	P3	zubové čerpadlo		
	Průtok	l / min	10,4	
	Hydraulický tlak	Mpa (kgf / cm <sup>2</sup> )	20,6 (210)	
Max. rypná síla	na násadě	kN (kgf)	8,3 (840)	
	na lopatě	kN (kgf)	15,9 (1620)	
Natáčení výložníku (vlevo / vpravo)		°	75 / 60	
Přídavný okruh (SP1)	Maximální průtok oleje	l / min	27,7	
	Max. hydraulický tlak	Mpa (kgf / cm <sup>2</sup> )	21,6 (220)	
Hydraulická nádrž		l	28	
Palivová nádrž		l	21	
Max. rychlost pojezdu	I. stupeň	km / h	2,2	
	II. stupeň	km / h	4,0	
Tlak na půdu		kpa (kgf / cm <sup>2</sup> )	26,5 (0,27)	
Světlost		mm	160	

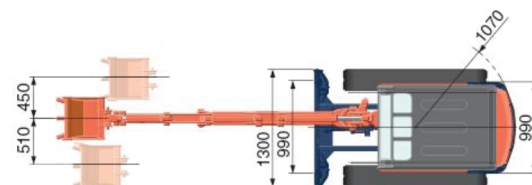
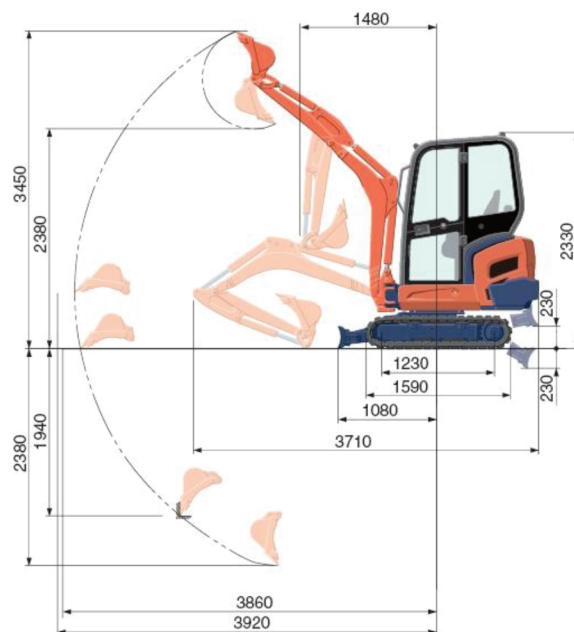

## ZDVIHOVÝ VÝKON

Výška zdvihu	Kabina, gumové pásy						tuny
	Rádus zdvihu (2 m)			Rádus zdvihu (max.)			
	Čelní zdvih		Boční zdvih	Čelní zdvih		Boční zdvih	
S radlicí	Bez radlice	S radlicí		Bez radlice			
1,5 m	0,25	0,25	0,25	-	-	-	
1,0 m	0,42	0,42	0,42	-	-	-	
0,5 m	0,54	0,44	0,44	0,26	0,20	0,21	
0 m	0,56	0,42	0,42	-	-	-	



Poznámka:

Zdvihové výkony splňují normu ISO 10567.

Zdvihové výkony platí pro stroj bez lopat, háku nebo ostatních zařízení.

Dle norem EN474-1 a EN474-5 je nutno stroj vybavit zámkem hydr. válců výložníku a zařízení proti přetížení.

Pracovní rozsahy jsou uvedeny bez lopat a bez rychloupínače.